

MANUAL D'APLICACIÓ DE LA NORMATIVA DE FLEXIBILITAT HORÀRIA

Corporació UAB



Aprovat per la Comissió de Flexibilitat Horària el dia 15/11/2019 i pel Comitè de Direcció de la Fuab el dia 27/11/2019

Modificat per acord de la Direcció de la FUAB amb els Comitès d'Empresa d'Escola d'Idiomes Casa Convalescència SL, i de la Fundació Universitat Autònoma de Barcelona, i amb el representant de les persones treballadores de Vila Universitària SL, de data 29 de juliol de 2021

ÍNDEX

1. [JORNADA I HORARIS.....pàg.1](#)
2. [DEFINICIÓ DELS CONCEPTES HORARIS.....pàg.3](#)
3. [PROCEDIMENTS DE GESTIÓ.....pàg.6](#)
4. [PERMISOS I LLICÈNCIES.....pàg.10](#)

1. JORNADA I HORARIS

La jornada laboral del personal de la Corporació UAB és, amb caràcter general, de 38 hores setmanals distribuïdes de dilluns a dijous, de 9 a 14 hores i de 15 a 18 hores, i els divendres de 9 a 15 hores. No obstant això, cada centre establirà els horaris més adients a les seves necessitats.

Durant els mesos de juliol i agost, el personal que fa jornada d'horari partit podrà fer jornada intensiva, si les necessitats del servei ho permeten.

Les persones que integren la Corporació UAB podran gaudir, amb caràcter general, de flexibilitat horària, sens perjudici de l'obligació de complir amb la seva jornada i d'atendre les necessitats del servei.

El servei que presten les diferents institucions s'ha de garantir, amb caràcter general, fins les 17 hores. En aquest sentit, els directors corresponents adoptaran les mesures necessàries per a garantir que aquest horari es compleix.

1.1.HORARI STANDARD

Períodes: de gener a juny i de setembre a desembre

DE 9:00 A 18:00 (P Obligada de 9:45 a 16:30 hores)				
DE DILLUNS A DIJOUS				
07:45-9:45	9:45-13:00	13:00-15:30	15:30-16:30	16:30-18:30
Flexible	Obligatòria	Dinar	Obligatòria	Flexible
DIVENDRES				
07:45-9:45	9:45-14:00	14:00-17:30*		
Flexible	Obligatòria	Flexible		

**Cas de perllongar la jornada més enllà de les 16 hores hi haurà una pausa obligada per dinar de 30 minuts.*

Període: juliol i agost

DE 9:00 A 15:00 (P Obligada de 9:30 a 14 hores)		
DE DILLUNS A DIVENDRES		
07:30-9:30	9:30-14:00	14:00-16:00*
Flexible	Obligatòria	Flexible

**Cas de perllongar la jornada més enllà de les 16 hores hi haurà una pausa obligada per dinar de 30 minuts.*

1.2.HORARI CONCILIADOR

Podran acollir-se a aquest horari les persones que realitzin una jornada completa i que tinguin al seu càrrec:

- fills/es menors de 12 anys
- fills/es amb discapacitat
- ascendents amb discapacitat reconeguda igual o superior al 65% o amb un grau de dependència que els impedeixi ser autònoms o que requereixin de dedicació o atenció especial.

Períodes: de gener a juny i de setembre a desembre

DE 9:00 A 18:00 (P Obligada de 10 a 15:30 hores)			
DE DILLUNS A DIJOUS			
07:45-10:00	10:00-13:00	13:00-15:30	15:30-18:30
Flexible	Obligatòria	Dinar	Flexible
DIVENDRES			
07:45-10:00	10:00-14:00	14:00-17:30*	
Flexible	Obligatòria	Flexible	

**Cas de perllongar la jornada més enllà de les 16 hores hi haurà una pausa obligada per dinar de 30 minuts.*

***El fet que les persones que gaudeixen d'aquest horari puguin realitzar la pausa per dinar en la mateixa franja horària que la resta del personal, no comporta la modificació de l'obligatorietat d'estar present al seu lloc de treball fins les 15:30 hores.*

Període: juliol i agost

DE 9:00 A 15:00 (P Obligada de 10 a 14 hores)		
DE DILLUNS A DIVENDRES		
07:30-10:00	10:00-14:00	14:00-16:00*
Flexible	Obligatòria	Flexible

**Cas de perllongar la jornada més enllà de les 16 hores hi haurà una pausa obligada per dinar de 30 minuts.*

1.3.ALTRES HORARIS

Atenent les especificitats que es donen a les institucions de la Corporació UAB, s'han creat els horaris necessaris per recollir les diferents situacions existents.

2.- DEFINICIÓ DELS CONCEPTES HORARIS

HORARI TEÒRIC:

Jornada de referència de cada tipus d'horari. Serà el paràmetre utilitzat en l'aplicació de les incidències de Tipus "I". Amb caràcter general l'horari teòric és de 9 a 18 hores de dilluns a dijous i de 9 a 15 hores els divendres.

BLOC DE PRESENCIA OBLIGADA:

És la franja de la jornada que genera absències cas que el/la treballador/a no es trobi present.

BLOC DE PRESENCIA FLEXIBLE:

És la franja de la jornada de presència no obligada. Aquest bloc permet, atenent les necessitats del servei, l'entrada/sortida a conveniència del/de la treballador/a.

BLOC DE FORA DE JORNADA:

És la franja de la jornada realitzada fora de les franges de bloc de presència flexible i de bloc de presència obligada.

PAUSA PER DINAR:

La pausa per dinar tindrà una durada mínima de 30 minuts i una durada màxima d'1 hora i 30 minuts, i és farà entre les 13.00 i les 15.30 hores. Els divendres i els dies de jornada intensiva caldrà fer una pausa per dinar si la jornada s'allarga més enllà de les 16 hores.

UTILITZACIÓ DEL SALDO FLEXIBLE:

Les persones que hagin generat saldo flexible suficient durant les jornades presencials podran gaudir d'una tarda lliure (addicional a la del divendres) a la setmana. En aquest cas, la sortida es podrà fer a partir de les 14 hores, i el còmput de presència obligada de 15 a 17 hores es compensarà amb càrrec al saldo flexible generat.

ARROSSEGAMENT DEL SALDO FLEXIBLE:

El còmput del saldo flexible es tancarà semestralment.

ARROSSEGAMENT DEL SALDO D'HORES FORA DE JORNADA:

El còmput del saldo d'hores fora de jornada es tancarà anualment.

ARROSSEGAMENT DEL SALDO D'HORES ACORDADES:

El còmput del saldo d'hores acordades no es tanca mai.

ABSÈNCIES NO JUSTIFICADES

Els retards, les sortides anticipades i les absències no derivades de malalties, accidents o d'altres causes previstes legalment com absències amb dret a remuneració, s'hauran de compensar amb treball a realitzar fora de la jornada laboral, dins del semestre corresponent.

DIFERÈNCIA EN CÒMPUT SEMESTRAL ENTRE LA JORNADA TEÒRICA I LA JORNADA EFECTIVAMENT REALITZADA

En cas d'existir un saldo flexible negatiu, amb caràcter d'excepcional, i per absències no justificades o no compensades amb permisos a recuperar fora de jornada, es deduiran de la nòmina les retribucions corresponents.

Aquesta deducció de retribucions no tindrà caràcter sancionador i s'aplicarà sens perjudici de la sanció disciplinària que pogués correspondre, en el seu cas.

GAUDI DE LES HORES CORRESPONENTS ALS DIES DE DESCANS RETRIBUÏT

El gaudi dels dies de descans retribuït es podrà fer a partir de fraccions de 30 minuts.

El gaudi de les hores corresponents als dies de descans retribuït s'ha de negociar amb el/la director/a corresponent, atès que la seva concessió està condicionada a les necessitats del servei.

HORES EXTRAORDINÀRIES - HORES ACORDADES

Només en casos de necessitat urgent, d'emergència o per causes de força major, i amb caràcter d'excepcionalitat, es podrà autoritzar la realització de dedicacions extraordinàries.

Tindrà la consideració de dedicació extraordinària cada hora de treball que es realitzi fora de la jornada teòrica del dia i que hagi estat prèviament autoritzada pel/per la director/a corresponent.

Aquestes hores han d'acomplir els següents requisits (a excepció de situacions imprevistes i de força major):

- S'ha d'haver completat com a mínim, la jornada teòrica diària de cada treballador/a.
- La fracció mínima per aplicar la compensació és de 30 minuts.

La compensació en temps d'aquestes hores, prèviament pactades amb el/la director/a corresponent, serà la següent:

- Si es fan dins del tram de jornada flexible :1 hora x 1 hora.
- Si es fan fora de la jornada flexible : 1 hora x 1 hora i 45 minuts (1,75h).
- Si es fan en horari nocturn (a partir de les 22 hores) o dies festius: 1 hora x 2 hores.

El treballador/a no podrà gaudir d'aquestes hores fins que hagin estat prèviament reconegudes pel validador corresponent a l'aplicatiu my web time.

3-PROCEDIMENTS DE GESTIÓ

Tot el personal de la Corporació UAB haurà de realitzar el registre a l'entrada i a la sortida de la seva jornada laboral, i cada vegada que s'absenti del seu lloc de treball durant la jornada (pausa per dinar, visita al metge o qualsevol altre absència que no li permeti estar al seu lloc de treball).

Qualsevol absència s'haurà de comunicar al/a la responsable corresponent, ja sigui personalment o per mitjans telemàtics, amb la màxima antelació o al més aviat possible quan la incidència hagi estat sobrevinguda.

Per tal de justificar l'absència, la persona interessada ha d'introduir el motiu que l'ha generada, mitjançant l'aplicació de gestió horària (my webtime), d'acord amb la tipologia d'incidències existents, i aportant la documentació que correspongui en cada cas. La justificació s'haurà de fer, com a molt tard, en el termini de 5 dies després que s'hagi produït la incidència. Els/les validadors/es hauran de donar-hi curs (validant o rebutjant) en un termini de 10 dies després que s'hagi fet la justificació.

La documentació/explicació que cal aportar segons el tipus d'incidència, és la següent:

Incidències que es justifiquen atenent als marcatges teòrics (Tipus I):

Abs. Motius salut	Justificant del metge sempre que sigui possible
Acompanyar metge especialista familiar de 1er grau	Justificant d'assistència en el que hi ha de constar l'hora d'entrada i de sortida, i el nom del pacient atès.
Activitats fora despatx (dia)	Informació sobre l'activitat realitzada
Baixa per malaltia	Document de baixa mèdica
Baixa per maternitat	Document de baixa per maternitat
Congressos i formació (dia sencer)	Document acreditatiu
Cursos preparació al part	Certificat d'assistència que indiqui l'hora d'entrada i sortida
Deures inexcusables	Citació corresponent

Dies de vacances	Formulari normalitzat disponible a la pàgina web de la Fundació UAB degudament signat pel/per la responsable corresponent.
Dies descans retribuït (dia)	Formulari normalitzat disponible a la pàgina web de la Fundació UAB degudament signat pel/per la responsable corresponent.
Dies permís no retribuït	Autorització del/de la responsable corresponent
Examen final/parcial alliberador	Justificant d'assistència
Gaudi hores acordades (dia)	Autorització del seu responsable
Intervenció ambulatoria pròpia	Justificant d'assistència en el que hi ha de constar l'hora d'entrada i de sortida
Malaltia greu/hospitalització familiar	Justificant del metge o de l'hospital.
Permís processos electorals (per a membres de taules electorals)	Convocatòria corresponent.
Permís per matrimoni	Document oficial acreditatiu, com ara el llibre de família, un certificat de parella de fet o la documentació esmentada a la Llei 10/1998, de 15 de juliol, d'unions estables de parella.
Permís per paternitat	Document acreditatiu del naixement del fill/a
Trasllat per domicili	justificant de canvi d'adreça.
Visita al metge	Justificant de la visita mèdica en el que hi ha de constar l'hora d'entrada i de sortida

Incidències que es justifiquen en base als marcatges existents o introduïts (tipus IP)

Activitats fora de despatx	Informació sobre l'activitat realitzada
Assistència a reunions sindicals	Convocatòria de la reunió
Dies descans retribuït (part del dia)	Formulari normalitzat disponible a la pàgina web de la Fundació UAB degudament signat pel/per la responsable corresponent.
Formació	Inscripció o convocatòria

Gaudi hores acordades (part del dia)	Autorització de/de la responsable corresponent.
Tarda a compte de flexible	Autorització de/de la responsable corresponent.

A la documentació justificativa que s'aporti no hi poden constar dades personals de caràcter mèdic, de conformitat amb el que estableix el Reglament (UE) 2016/679 del Parlament Europeu i del Consell, de 27 d'abril de 2016, relatiu a la protecció de les persones físiques pel que fa al tractament de dades personals i a la lliure circulació d'aquestes dades (RGPD) i la Llei orgànica 3/2018, de 5 de desembre, de protecció de dades personals i garantia dels drets digitals (LOPD-GDD).

Les incidències de caràcter compensatori (hores acordades) hauran de ser introduïdes a l'aplicació de gestió horària per part del/de la validador/a corresponent.

Els permisos i les llicències s'hauran de tramitar mitjançant els formularis normalitzats disponibles a la pàgina web de la Fundació UAB, amb un mínim de 10 dies d'antelació. El/la validador/a haurà d'autoritzar/rebutjar la sol·licitud en un termini de 7 dies laborals. En cas de no fer-ho, aquesta sol·licitud es considerarà autoritzada.

El procediment a seguir en cas d'incidències és el següent:

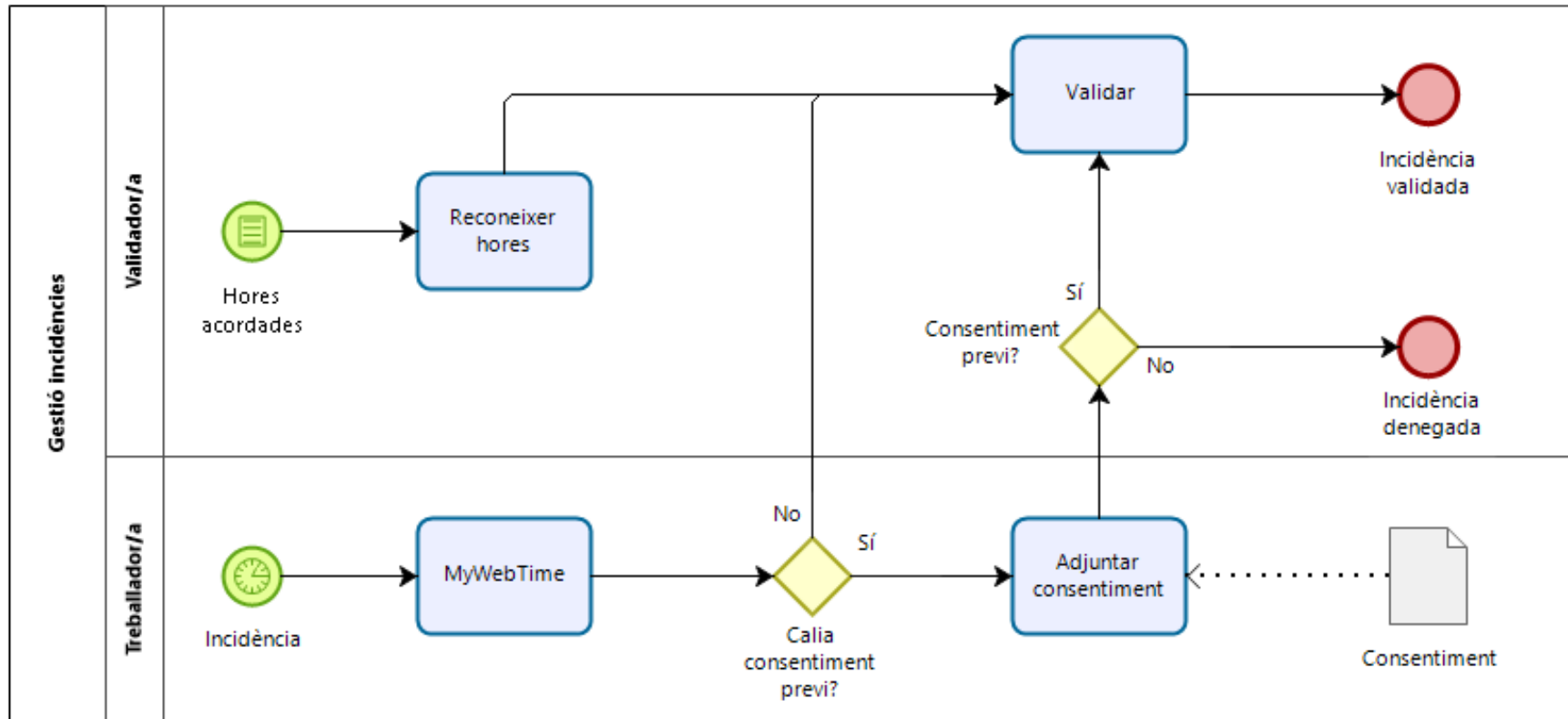

4-PERMISSOS I LLICÈNCIES

A continuació es recullen tots els permisos i llicències del personal de la Corporació UAB, diferenciant els que computen respecte de l'horari teòric (**Tipus I**) i els que computen respecte d'un/dos marcatges (**Tipus IP**), que donen dret a permís retribuït pel temps indispensable per a la realització de l'objecte de permís o llicència.

4.1. INCIDÈNCIES DE TIPUS I (COMPUTEN RESPECTE DE L'HORARI TEÒRIC)

I-Absències per motius de salut

La durada de l'absència per motius de salut (quan no es tracti d'incapacitat temporal o d'accident de treball) serà del temps indispensable, amb un màxim de 2 dies sencers laborables i consecutius. A partir del 3er dia s'haurà de presentar la baixa mèdica .

S'estableix un límit de 8 jornades anuals d'absència justificada per motius de salut. Si es sobrepassa aquest límit, la institució podrà descomptar de la nòmina la quantitat equivalent als dies d'absència.

I-Acompanyar metge especialista familiar 1er grau

Assistència a un consultori mèdic per acompanyar un familiar fins al primer grau de consanguinitat o afinitat, amb justificació posterior.

Graus de consanguinitat o afinitat:

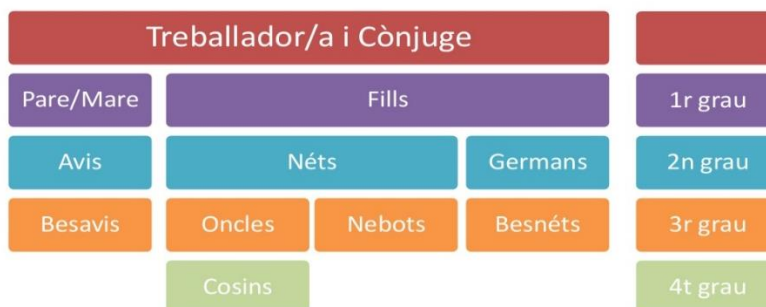

I-Activitats fora despatx (dia)

Aquest tipus d'incidència s'utilitzarà quan el/la treballador/a no pugui estar durant tota la seva jornada laboral al seu lloc de treball i l'absència estigui motivada per l'assistència a reunions fora del despatx, assistència a fires, workshops o qualsevol altre que no s'ajusti a cap concepte específic de l'aplicatiu.

I-Baixa per malaltia

Es consideren baixa per malaltia comuna totes les absències resoltes per un facultatiu a través del procés d'incapacitat temporal (IT) que no siguin Accident Laboral.

Si les vacances d'estiu coincideixen amb l'IT, impossibilitant el/la treballador/a gaudir-les, total o parcialment durant l'any natural que correspongui, es podran gaudir un cop acabi l'IT i sempre que no hagin transcorregut més de 18 mesos a partir del final de l'any en que s'hagi originat.

I-Baixa per maternitat

Amb caràcter general, el progenitor disposarà d'un permís de 16 setmanes que podrà gaudir de la manera següent:

- 6 setmanes obligatòries, ininterrompudes i a jornada completa, posteriors al part (resolució judicial o decisió administrativa en el cas d'adopció). La mare biològica pot anticipar aquest període fins a 4 setmanes abans de la data previsible del part.
- Les 10 setmanes restants es gaudiran en períodes setmanals, de forma acumulada o interrompuda, dins dels 12 mesos següents al part o bé la resolució judicial o decisió administrativa en el cas d'adopció.

Aquest període es podrà incrementar en els supòsits següents:

- Ampliació en 1 setmana per a cada progenitor per cada fill/a, a partir del segon, en cas de naixement, adopció o acolliment múltiples.
- Ampliació en 1 setmana per a cada progenitor en cas de discapacitat del fill/a.
- Ampliació per part prematur i hospitalització (per un període superior a 7 dies) a continuació del part, fins a un màxim de 13 setmanes.

I-Congressos i formació (dia sencer)

Assistència a congressos o a cursos de formació que comporten l'absència del lloc de treball durant tot el dia. El temps de la seva durada equival, a tots els efectes, a temps de treball efectiu.

I-Cursos preparació al part

Es podrà gaudir del temps necessari per a la realització d'exàmens prenatals i per assistir a tècniques de preparació al part.

I-Defunció parent

Termini màxim de 3 dies en cas defunció de parents fins al segon grau de consanguinitat o afinitat. Quan per aquest motiu, el/la treballador/a necessiti fer un desplaçament fora de la província, el termini podria ser d'un màxim de 5 dies.

I-Deures inexcusables

S'entén per deure inexcusable tot acte que reuneixi les condicions següents:

- Que el seu compliment o la seva desatenció ocasioni a l'afectat un greuge, una sanció o responsabilitats de caràcter legal.
- Que no sigui delegable per les vies ordinàries
- Que l'assistència només pugui fer-se dins l'horari de treball
- Que sigui conseqüència d'una convocatòria expressa i ineludible o derivada d'una norma jurídica.

I-Dies de vacances

Les vacances d'estiu es faran, preferentment, de l'1 al 31 d'agost. Cada centre o àrea establirà un torn de serveis mínims, si s'escau.

Els dies restants de vacances que no s'hagin pogut fer durant l'any, s'hauran de gaudir en jornades senceres, d'acord amb les necessitats del servei, com a màxim fins el dia 31 de gener de l'any següent.

El personal de nou ingrés i el personal que causi baixa durant l'exercici gaudirà de les vacances de manera proporcional al temps efectivament treballat durant l'any natural.

Les vacances es pactaran anualment amb el/la director/a corresponent, atenent les necessitats del servei.

I-Dies descans retribuït (dia)

El gaudi dels dies de descans retribuït s'ha de negociar amb el/la director/a corresponent, atès que la seva concessió està condicionada a les necessitats del servei.

Les hores de descans retribuït en jornada de dia sencer, cobriran tota la jornada teòrica del/de la treballador/a.

Els dies restants de descans retribuït que no s'hagin pogut fer durant l'any, s'hauran de gaudir d'acord amb les necessitats del servei, com a màxim, fins el dia 31 de gener de l'any següent.

I-Dies de permís no retribuït

Aquesta incidència s'utilitzarà en cas d'haver demanat un permís no retribuït i caldrà introduir-la únicament en el primer dia del permís ja que l'aplicatiu entendrà que finalitza el permís quan es produeixi el primer marcatge.

I-Examen final/parcial alliberador

Llicència pel temps indispensable per assistir a exàmens oficials.

I-Gaudi d'hores acordades (dia sencer)

El gaudi de les hores acordades tindrà la mateixa consideració que els dies de descans retribuït i haurà de ser prèviament pactat amb el/la director/a corresponent.

I-Intervenció ambulatoria pròpia

Per intervenció quirúrgica o cirurgia ambulatoria pròpia, així com per a la realització de proves diagnosticoterapèutiques intervencionistes no quirúrgiques, es pot disposar de fins a 3 dies laborables consecutius, en funció de la prescripció mèdica corresponent.

I-Malaltia greu/hospitalització familiar

Termini màxim de 3 dies en cas de malaltia greu i/o operació quirúrgica de parents fins al segon grau de consanguinitat o afinitat. Quan per aquest motiu el/la treballador/a necessiti fer un desplaçament fora de la província, el termini podria ser d'un màxim de 5 dies.

I-Permís per matrimoni familiar

Es podrà disposar del dia del casament d'un fill o d'una filla, germà o germana o familiar de primer grau de consanguinitat o afinitat.

I-Permís processos electorals

Amb caràcter general, les persones que tinguin la condició **d'electores** i que no gaudeixin en la data de les eleccions del seu descans setmanal, tindran un **permís**, de com a màxim **quatre hores**, dins de la jornada laboral que els correspongui, amb la finalitat que puguin exercir el seu dret a vot en les eleccions corresponents.

En cas de tenir una condició diferent d'elector, el permís serà el que s'estableixi legalment per a cada cas en concret.

I-Permís per matrimoni

Permís de 15 dies naturals.

I-Permís per paternitat

Amb caràcter general, el progenitor disposarà d'un permís de 16 setmanes que podrà gaudir de la manera següent:

- 6 setmanes obligatòries, ininterrompudes i a jornada completa, posteriors al part (resolució judicial o decisió administrativa en el cas d'adopció). La mare biològica pot anticipar aquest període fins a 4 setmanes abans de la data previsible del part.
- Les 10 setmanes restants es gaudiran en períodes setmanals, de forma acumulada o interrompuda, dins dels 12 mesos següents al part o bé la resolució judicial o decisió administrativa en el cas d'adopció.

Aquest període es podrà incrementar en els supòsits següents:

- Ampliació en 1 setmana per a cada progenitor per cada fill/a, a partir del segon, en cas de naixement, adopció o acolliment múltiples.
- Ampliació en 1 setmana per a cada progenitor en cas de discapacitat del fill/a.
- Ampliació per part prematur i hospitalització (per un període superior a 7 dies) a continuació del part, fins a un màxim de 13 setmanes.

I-Trasllat per domicili

1 dia de permís per trasllat de domicili habitual.

I-Visita al metge

Per a l'atenció mèdica del/de la propi/a treballador/a, de manera degudament justificada.

En el supòsit d'assistència a sessions de rehabilitació, sempre que no sigui possible dur-les a terme fora de l'horari de treball, s'haurà d'informar el /la responsable dels dies i de les hores d'assistència amb antelació i presentar justificant de prescripció facultativa , així com la impossibilitat de realitzar-les fora de la jornada laboral.

4.2. INCIDÈNCIES DE TIPUS IP (NO COMPUTEN RESPECTE DE L'HORARI TEÒRIC)

IP-Activitats fora despatx

Aquest tipus d'incidència s'utilitzarà quan el/la treballador/a no pugui estar durant una part de la seva jornada laboral al seu lloc de treball i l'absència estigui motivada per l'assistència a reunions fora del despatx, assistència a fires, workshops o qualsevol altre que no s'ajusti a cap concepte específic de l'aplicatiu.

IP-Assistència a reunions sindicals

Qualsevol treballador/a que sigui membre del Comitè d'Empresa de la seva institució podrà assistir a les reunions sindicals que es convoquin d'acord a la normativa corresponent.

IP-Crèdit mensual d'hores sindicals

Qualsevol treballador/a que sigui membre del Comitè d'Empresa de la seva institució podrà disposar del crèdit mensual d'hores de representació sindical d'acord a la normativa corresponent.

IP-Dies de descans retribuït (part del dia) (caldrà autorització prèvia)

Les hores dels dies de descans retribuït són hores de lliure disposició establertes en el calendari laboral de cada any aprovat pel Comitè de Direcció de la FUAB. Les persones que realitzen reduccions de jornada i els horaris a temps parcial, disposen de la part proporcional d'aquestes hores.

Les hores dels dies de descans retribuït podran gaudir-se, en funció a les necessitats del servei, en fraccions de 30 minuts. Quan es gaudeixin de forma fraccionada podran cobrir únicament el bloc de presència obligada, mentre que si es gaudeixin en jornades senceres, cobriran la durada teòrica de la jornada.

IP-Docència UAB

El personal docent de les escoles que també faci docència a la UAB podrà utilitzar aquesta incidència per a justificar les seves absències durant la seva

jornada teòrica. La compensació de les hores anirà a càrrec del saldo flexible generat.

IP-Formació

Per assistir a cursos de formació organitzats o prèviament reconeguts per la DJRH de la FUAB.

IP-Gaudi d'hores acordades (caldrà autorització prèvia)

El gaudi de les hores acordades tindrà la mateixa consideració que els dies de descans retribuït i haurà de ser prèviament pactat amb el/la responsable – director/a corresponent. Es podran gaudir en fraccions de 30 minuts.

IP-Jornada dissabtes

Quan es treballi en dissabte i aquest dia no formi part de l'horari habitual, s'haurà d'utilitzar aquesta incidència per compensar les hores deixades de treballar durant la setmana.

IP-Permís a recuperar (FJ)

De manera excepcional, qualsevol absència generada en el bloc de presència obligada que no correspongui a uns dels casos relacionats anteriorment i que no es pugui compensar per dies o fraccions de dies de descans retribuït, s'haurà de recuperar en horari fora de jornada.

IP-Tarda lliure a compte de saldo flexible

Les persones que hagin generat saldo flexible suficient durant les jornades presencials, podran gaudir d'una tarda lliure (addicional a la del divendres) a la setmana. En aquest cas, la sortida es podrà fer a partir de les 14 hores, i el còmput de presència obligada de 15 a 17 hores es compensarà amb càrrec al saldo flexible generat.

El personal que faci torn de matí podrà utilitzar aquesta incidència endarrerint l'hora de la seva entrada o avançant l'hora de la seva sortida en dues hores sempre i quan les necessitats del servei així ho permetin.